



Előkép: Joseph Beuys Plight, 1985

Egy csikdelnei pajta téliesítése

A csűr régi pillérekre és gerendákra támasztott archaikus építményként a múltbeli mezőgazdaság tanúja. Eredeti szénatároló rendeltetése megszűnt, és ma, a meleg hónapokban rendezvények, ünnepek helyszínül szolgál. A pajta tulajdonosa a jövőben a téli hónapokban is meleg és szélvédett környezetet kíván biztosítani rendezvények számára.

A beavatkozás célja kettős: a csűr téliesítése és archaikus formájának hangsúlyozása is.

A metamorf folyamat során vastag, időjárásálló textíliát, például filcet vagy kentert függesztünk fel az istálló belsejében. Karl Friedrich Schinkel sátoroszobájának referenciájához hasonlóan ünnepi teret alakítunk ki, amely megmutatja a pajta összesszenciáját és felépítését. A vastag szövet nemcsak a hideg elleni szigetelést szolgálja, hanem javítja a belső akusztikát és a zajszigetelést a külvilág felé.

A redőnyhöz hasonlóan feltekerhet szövetet fel vagy lehúzható, és ezzel a gyors átalakítással alkalmassá válik, akár a nyári időszakban is használható (például zajvédelem egy rendezvény során). A rögzített hengerek alig zavarják az istálló meglévő belső látványát. A beavatkozás alkalmazkodóképességének köszönhetően a csűr eredeti szépsége újra és újra megtapasztalható.

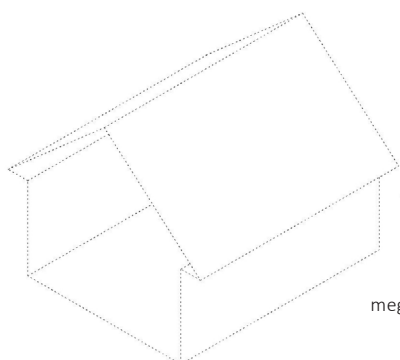

meglévő szerkezet

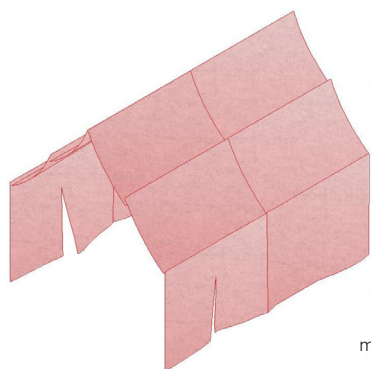

meleg szövetsátor

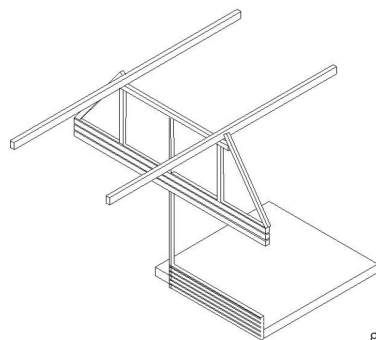

meglévő belső gerendaszerkezet

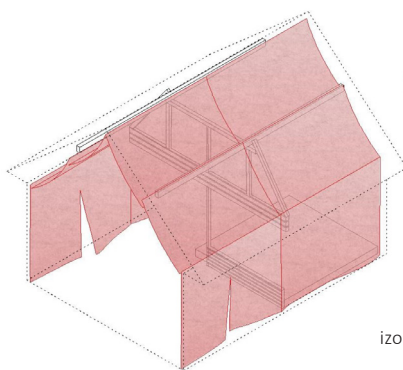

izometrikus nézet



Előkép: Karl Friedrich Schinkel, Charlottenhof kastély sátoroszobája, 1830

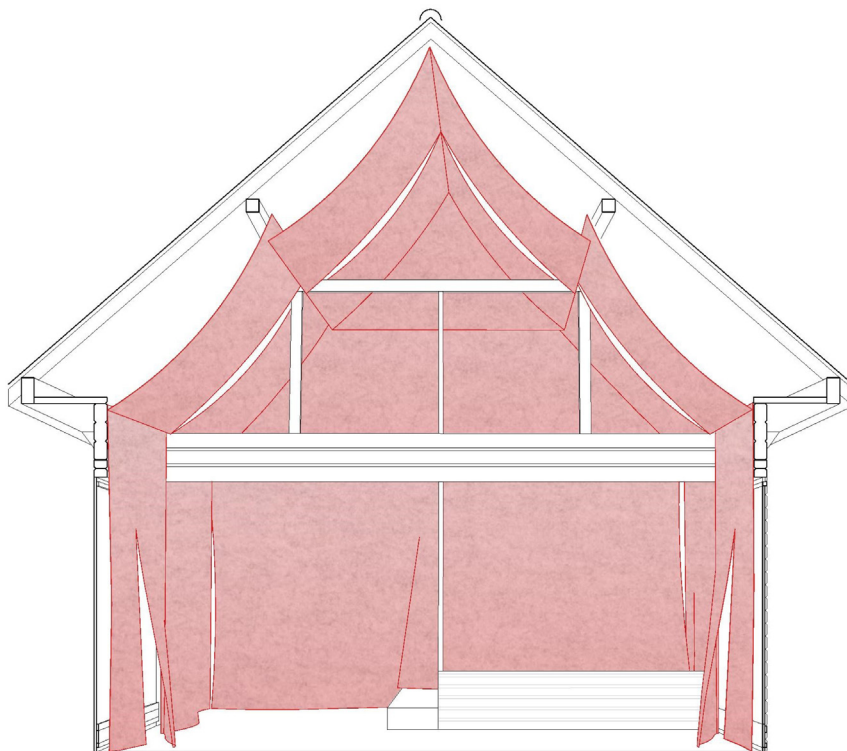

perspektivikus nézet